

CEGASA

Energy you can trust



E/Scal HV Manual de usuario

Manual original
Revisión 1.5

Registro de revisiones

REVISIÓN	FECHA	DESCRIPCIÓN
1.4	12.11.2024	Actualización de contenidos

Tabla de contenidos

1	<u>Introducción</u>	<u>5</u>
1.1	<u>Objeto</u>	<u>5</u>
1.2	<u>Grupo objetivo</u>	<u>5</u>
1.3	<u>Formato de página</u>	<u>6</u>
1.4	<u>Simbología utilizada</u>	<u>7</u>
1.5	<u>Acrónimos</u>	<u>8</u>
1.6	<u>Idioma</u>	<u>8</u>
1.7	<u>Declaración de conformidad</u>	<u>8</u>
1.8	<u>Limitación de garantías y responsabilidades</u>	<u>9</u>
1.9	<u>Confidencialidad</u>	<u>9</u>
1.10	<u>Datos del fabricante</u>	<u>9</u>
2	<u>Seguridad</u>	<u>10</u>
2.1	<u>Uso previsto</u>	<u>10</u>
2.2	<u>Placas de señalización</u>	<u>11</u>
2.3	<u>Información general</u>	<u>12</u>
2.4	<u>Instrucciones de seguridad</u>	<u>12</u>
2.4.1	<u>Genéricas</u>	<u>14</u>
2.4.2	<u>Mecánicas</u>	<u>15</u>
2.4.3	<u>Medidas contra el fuego</u>	<u>15</u>
2.4.4	<u>Medidas contra el electrolito</u>	<u>15</u>
3	<u>Descripción del sistema</u>	<u>16</u>
3.1	<u>Descripción</u>	<u>16</u>
3.2	<u>Arquitectura de la gama</u>	<u>18</u>
3.3	<u>Características principales</u>	<u>19</u>
3.4	<u>Arquitectura control</u>	<u>20</u>
3.4.1	<u>BMS – Módulo</u>	<u>21</u>
3.4.2	<u>BMU – String</u>	<u>21</u>

3.4.3	MCS MASTER – Sistema de Baterías	21
3.5	Interface - BMU.....	22
3.5.1	Cara frontal	22
3.5.2	Cara posterior.....	22
3.5.3	Cara posterior.....	23
3.6	Cuadros de distribución y protección (PDC)	24
3.6.1	110045 PDC EScal 150A 2E	25
3.6.2	110046 PDC EScal 300A 4E.....	25
4	Procesos y modos de funcionamiento	26
4.1	Descripción máquina de estados	26
4.1.1	Estado de operación	26
4.1.1.1	Sistema de string único	26
4.1.1.2	Sistema multi string.....	27
4.1.2	Estados de protección	28
4.1.3	Modos de operación.....	29
4.2	Ecualización	29
5	Configuración y arranque del sistema	30
5.1	Conexión EVIEWER.....	30
5.2	Alimentación del sistema.....	30
6	Operación del sistema	33
6.1	Arranque del sistema.....	33
6.2	Parada del Sistema	34
6.3	Recomendaciones de uso (carga y descarga)	35
7	Escalabilidad del sistema.....	36
7.1	Ampliación número de strings.....	36
7.2	Ampliación de número de Módulos por string.....	37
8	Resolución de problemas.....	38
9	Desmontaje del sistema	41

10	Sistema de eliminación	43
11	Requisitos y recomendaciones de transporte y almacenamiento	44
11.1	Envío.....	44
11.2	Requisitos ambientales de uso	44
11.2.1	Recomendaciones de almacenaje:	45
11.2.2	Desviaciones:	45
12	Plan de mantenimiento	46
12.1	Plan de mantenimiento	46
12.1.1	Capacitación y Seguridad.....	46
12.1.2	Limpieza.....	46
12.1.3	Almacenamiento	46
12.1.4	Temperatura.....	46
12.1.5	Inspección Visual Regular	46
12.1.6	Control de tensión	46
12.1.7	Carga completa.....	47
12.1.8	Descargas profundas	47
12.1.9	Revisión de avisos y alarmas.....	47
12.1.10	Registro y Documentación	47
12.1.11	Actualización de Firmware	47
12.2	Plan de mantenimiento correctivo	47
13	Tabla de parámetros técnicos (TDS).....	48
14	Anexos específicos.....	49
A1	Documento de garantía	49
A2	Protocolo de comunicaciones CAN BUS.....	49
A3	Protocolo de comunicaciones MOD BUS.....	49
A4	Configuración de sistema con WebApp EViewer	49
A5	CONFIGURACIÓN IP DE DISPOSITIVOS PC.....	49

1 INTRODUCCIÓN

1.1 OBJETO

En el siguiente documento se presenta el manual completo para la descripción, configuración, operación y mantenimiento del sistema de almacenamiento de energía formado por los siguientes productos.

Tabla 1-1. Glosario.

Término	Definición
Módulo	Módulo EScal HV.
BMU	Unidad de control BMU EScal.
Master	Unidad MCS Master.
PDC	Armarios de distribución y protección PDC.
Inversor	Inversor híbrido.
Torre	Grupo de Módulos apilados en altura.
String	Grupo de Módulos conectados en serie y controlados por una unidad de control BMU EScal.
Sistema de Baterías	Sistema de baterías de almacenamiento de energía.
WebApp EViewer	Plataforma de monitorización del sistema en dispositivo móvil.
Cloud CEGASA	Plataforma en la nube.

1.2 GRUPO OBJETIVO

Las instrucciones contenidas en este documento sólo pueden ser realizadas por personas cualificadas que deben tener las siguientes habilidades:

- Conocimiento de cómo funcionan los Sistemas de Baterías.
- Conocimiento de cómo funciona y se opera un inversor.
- Conocimiento y cumplimiento de los requisitos, estándares y requisitos de conexión aplicables.
- Conocimiento y cumplimiento de este documento y la documentación del sistema asociada, incluyendo todas las instrucciones de seguridad.
- Capacitación para abordar los riesgos asociados con la instalación y operación de equipos eléctricos y baterías.
- Formación en instalación y puesta en marcha de equipos eléctricos.

De no hacerlo, la garantía y/o responsabilidad del fabricante será nula y sin efecto a menos que se pueda acreditar que el daño no esté relacionado con el incumplimiento de este requisito.

1.3 FORMATO DE PÁGINA

Cada página de este manual posee la siguiente información.



Figura 1-1. Formato de página.

Tabla 1-2. Formato de página.

Ítem	Descripción
1	Nombre del producto.
2	Nombre del manual.
3	Revisión del manual.
4	Eslogan de marca.
5	Número de página.
6	Logo CEGASA.

1.4 SIMBOLOGÍA UTILIZADA

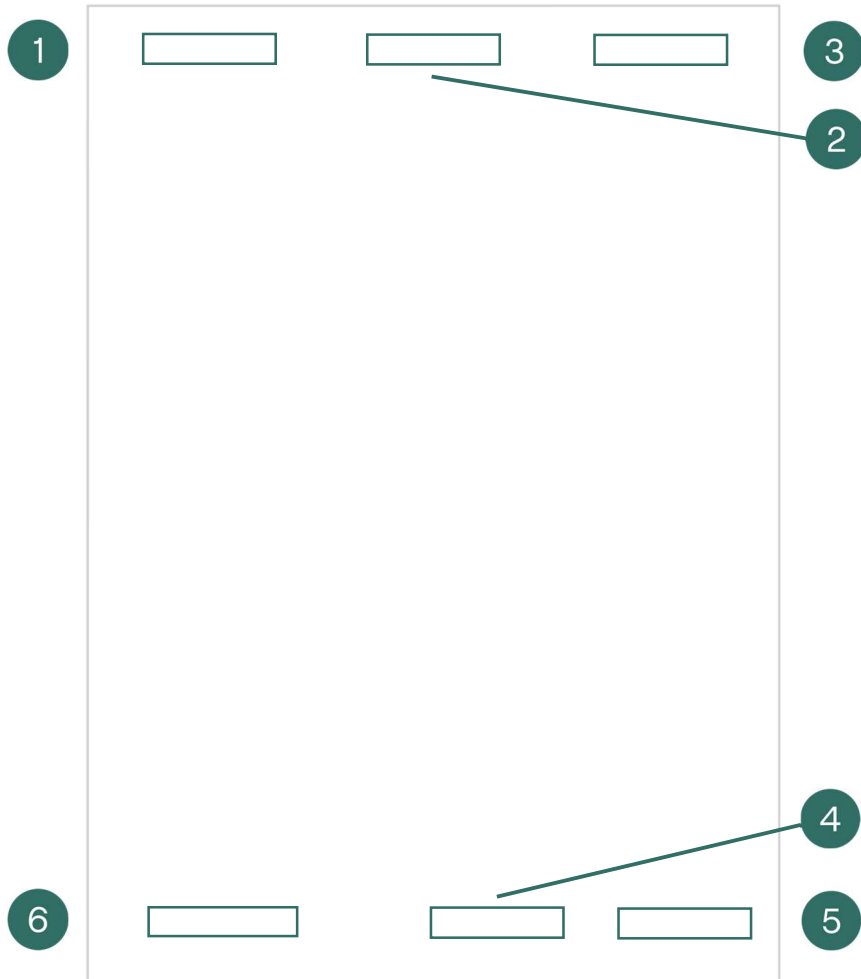
Las siguientes tablas informativas se utilizan a lo largo de este manual:



¡PELIGRO!

Indica una situación peligrosa que, si no se evita, provocará la muerte o daños graves.



¡ADVERTENCIA!

Indica una situación peligrosa que, si no se evita, puede provocar la muerte o daños graves.



¡ATENCIÓN!

Indica una situación peligrosa que, si no se evita, puede provocar daños moderados o leves.



AVISO

Información relacionada con condiciones, prácticas o procedimientos que pueden suponer un riesgo para la integridad de la máquina.



INFORMACIÓN

Información conveniente a tener en cuenta.



MEDIOAMBIENTAL

Información relacionada con condiciones, prácticas o procedimientos que pueden suponer un riesgo para el medio ambiente.

Las siguientes notas cortas también se pueden usar para sustituir las notas a tamaño completo:



Peligro: Información relativa a condiciones, prácticas o procedimientos que suponen un riesgo para la integridad de las personas.



Advertencia: Información relativa a condiciones, prácticas o procedimientos que suponen un riesgo para la integridad de la máquina.



Atención: Información relativa a condiciones, prácticas o procedimientos que suponen un riesgo para la integridad de la máquina.



Aviso: Información relacionada con condiciones, prácticas o procedimientos que pueden suponer un riesgo para la integridad de la máquina.



Información: Información que es conveniente tener en cuenta.



Medioambiental: Información relacionada con condiciones, prácticas o procedimientos que pueden suponer un riesgo para el medio ambiente.

1.5 ACRÓNIMOS

Tabla 1-3. Acrónimos.

Significado	
LFP	LiFePo4
BMS	Battery Management System
SCS	String Control System
SOC	State of Charge
SOH	State of Health
SOP	State of Power
EMS	Energy Management System
PDC	Protection Distribution Cabinet
CB	Circuit Breaker (Disyuntor magneto-térmico)

1.6 IDIOMA

El idioma original del fabricante del equipo es español. Cualquier otro idioma en el que esté redactado el manual de usuario se considera como una traducción del español al idioma de utilización del usuario final.

En caso de que alguna sección o parte del manual traducido no esté claramente expresada o no se entienda correctamente, el usuario tiene a su disposición el manual en el idioma original del fabricante suministrado junto con el manual traducido.

1.7 DECLARACIÓN DE CONFORMIDAD

El Sistema de Baterías descrito en este documento cumple con las directivas europeas aplicables.

1.8 LIMITACIÓN DE GARANTÍAS Y RESPONSABILIDADES

La limitación de las garantías y responsabilidades serán descritas en los acuerdos contractuales entre CEGASA ENERGIA SLU y el comprador (ver Anexo A1 Documento de garantía).

La información incluida en este manual ha sido redactada con el fin de proveer al usuario el mayor grado de detalle y claridad de todo el contenido. No obstante, CEGASA ENERGIA SLU se reserva el derecho a modificar el contenido de este manual mediante futuras revisiones en cualquier momento y sin previo aviso.

Este documento no reemplaza ni pretende reemplazar ninguna normativa local, estatal, provincial, federal o leyes, regulaciones y códigos nacionales aplicables a la instalación, seguridad eléctrica y uso del Sistema de Baterías. CEGASA ENERGIA SLU no asume ninguna responsabilidad por el cumplimiento o incumplimiento con dichas leyes o códigos en relación con la instalación del Sistema de Baterías.

1.9 CONFIDENCIALIDAD

Toda la información facilitada por CEGASA ENERGIA SLU en virtud del presente manual y cuantos datos o aspectos puedan conocerse por razón del mismo serán absolutamente confidenciales, no pudiendo ser facilitados a terceros ni utilizados para un fin distinto al previsto, sin la previa y expresa autorización por escrito de CEGASA ENERGIA SLU, (en lo sucesivo CEGASA).

1.10 DATOS DEL FABRICANTE

Para cualquier duda o consulta, contactar con CEGASA en la siguiente dirección:

Parque Tecnológico de Álava
Marie Curie 1, CP 01510 Miñano, Álava (España)
+34 945 228 469
info@cegasa.com
cegasa.com

2 SEGURIDAD

¡PELIGRO!

El responsable del uso del sistema debe asegurar que toda persona que opere con el Sistema de Baterías lea, comprenda y respete todo cuanto se indica en este manual de usuario.

El Sistema de Baterías ha sido diseñado y probado de acuerdo con las normas internacionales de seguridad. Sin embargo, para evitar lesiones personales, daños a la propiedad y garantizar el funcionamiento prolongado del sistema, leer atentamente esta sección y respetar todas las medidas de seguridad recomendadas.

2.1 USO PREVISTO

A continuación, se describe el uso previsto del Sistema de Baterías.

- Sólo debe utilizarse como equipo estacionario.
- Puede funcionar exclusivamente en modo on-grid y off-grid con inversores compatibles. Consultar con CEGASA la lista de inversores compatibles.
- Se puede conectar a Internet a través de un cable de red para tareas de monitorización, mantenimiento y actualización de firmware.
- Es adecuado para uso en interiores, nunca en exteriores.
- No se permiten alteraciones a ninguno de los componentes que conforman el Sistema de Baterías, por ejemplo, cambios o modificaciones, sin la autorización previa por escrito de CEGASA. Las modificaciones no autorizadas anularán la garantía y los derechos sobre la misma. CEGASA no será responsable de ningún daño causado por dichos cambios en los equipos.

¡PELIGRO!

El Sistema de Baterías no puede utilizarse para ningún otro fin diferente al que se describe en este manual.

2.2 PLACAS DE SEÑALIZACIÓN



Figura 2-1. Módulo EScal HV - Placa de señalización 1.



Figura 2-2. Unidad de control BMU EScal - Placa de señalización 1.



Figura 2-3. BMU - Placa de señalización 2.



Figura 2-4. Módulo EScal HV - Placa de señalización 2.

2.3 INFORMACIÓN GENERAL

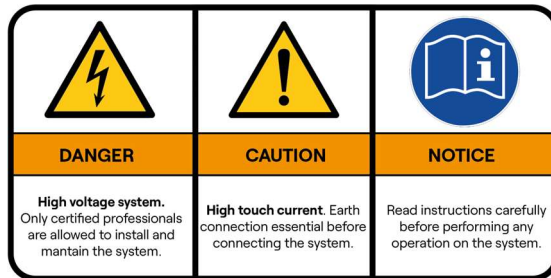
Todo el Sistema de Baterías contiene una alta capacidad de energía. Para minimizar el riesgo de una descarga eléctrica, cortocircuito, explosión y/o incendio; seguir los procedimientos pertinentes y las directrices locales, así como las instrucciones que se incluyen en el presente manual.

Para asegurar que el Sistema de Baterías es seguro, se deben cubrir todas las conexiones directas y los terminales. Además, se deben aislar del acceso público los sistemas con las conexiones eléctricas visibles.

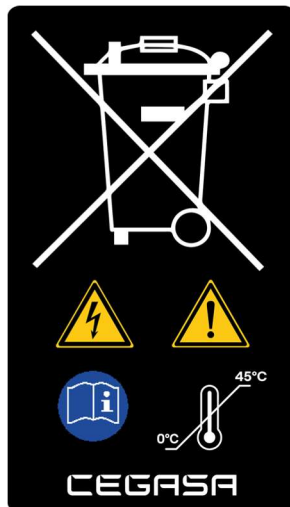
Leer, entender y aplicar con detenimiento los requerimientos expuestos en esta sección.

2.4 INSTRUCCIONES DE SEGURIDAD

AVISO

El incumplimiento de los mensajes de seguridad podría causar lesiones graves, la muerte o daños a la propiedad.

¡PELIGRO!

Siempre se deben utilizar los Módulos con una unidad de control BMU de CEGASA. Nunca conectar los Módulos sin dicha unidad.

Para evitar corrientes altas de energización se requiere realizar una precarga del bus. Una conexión directa podría derivar en daños al sistema. Esta precarga es gestionada desde la BMU.

¡PELIGRO!

Antes de conectar el Sistema de Baterías al inversor, verificar que la tensión del string formado por Módulos conectados en serie está dentro del rango de trabajo del inversor.

¡PELIGRO!

Nunca abrir y eliminar o puentear ni modificar los sistemas de corte y protección incluidos en la BMU.

¡PELIGRO!

Utilizar las herramientas de seguridad (EN 60900) y equipos de protección durante la instalación y el servicio para evitar cortocircuitos y descargas eléctricas.

 ¡PELIGRO!

No exponer el Sistema de Baterías a temperaturas ambiente superiores a 50°C. El equipo no debe ser operativo a partir de estas temperaturas, pero la exposición de las celdas aún con el equipo no operativo a altas temperaturas puede provocar fuego y/o explosión.

 ¡PELIGRO!

Nunca dejar caer ni golpear los Módulos ni la BMU.

 ¡PELIGRO!

En caso de utilizar inversores, emplear los autorizados por CEGASA. El mal uso del Sistema de Baterías durante la carga o la descarga puede provocar desde el envejecimiento prematuro del equipo hasta fuego y/o explosión. Las comunicaciones de ambos equipos son complejas y requieren ser efectuadas por personal especializado autorizado.

 ¡PELIGRO!

No abrir las tapas de los Módulos. No colocar ni dejar caer objetos conductores dentro del Módulo o entre los terminales del mismo.

 ¡PELIGRO!

No cortocircuitar los terminales (positivo y negativo) de los Módulos ni de la BMU. La corriente de cortocircuito puede ser de varios miles de amperios, generando un arco eléctrico peligroso.

 ¡PELIGRO!

No poner en contacto, ni sumergir total o parcialmente el Módulo en agua o cualquier otro líquido.

 ¡PELIGRO!

En caso de incendio, desarmar el disyuntor (CB) ubicado en la parte trasera de la unidad de control BMU y utilizar un extintor de CO₂ o agente extintor recomendado por las normativas locales para extinguir el fuego. No tratar de apagar el fuego con agua. Los Módulos contienen materiales inflamables. Siempre notificar a los bomberos sobre el Sistema de Baterías instalado.

 ¡PELIGRO!

Asegurarse de conectar siempre las unidades de control BMU a tierra.

2.4.1 Genéricas

- La zona alrededor del Sistema de Baterías debe mantenerse despejada y libre de materiales combustibles, gasolina y/u otros vapores y líquidos inflamables.
- Cualquier entrada o salida de aire en la habitación debe estar despejada y libre de obstáculos.
- No debe existir indicios de deterioro en ningún componente del Sistema de Baterías. Ante cualquier duda contactar con CEGASA.
- Al tratarse de un Sistema de Baterías, siempre que estén cerrados los contactores de las unidades de control BMU existe alto voltaje entre los terminales (+/-) de salida.
- No utilizar los Módulos si cualquiera de sus partes ha estado total o parcialmente sumergido en agua o cualquier otro líquido. Una celda de litio dañada por agua es potencialmente peligrosa. Los intentos de utilizar el Módulo podrían causar un incendio o una explosión. En este caso ponerse en contacto con CEGASA para la inspección de los equipos.
- No acceder al interior de la BMU, ni de los Módulos, ni manipular ningún componente interno.
- No utilizar ni manipular los componentes del Sistema de Baterías en caso de tener mojados los pies o las manos.
- En caso de avería o incidente, cortar la corriente del inversor como primera medida.
- Cuando un Módulo no se encuentre instalado en el string, se debe asegurar que los terminales de potencia de la parte lateral se encuentren protegidos con sus tapones para evitar contactos accidentales, dado que los terminales positivo y negativo se encuentran energizados.
- Hay que asegurar que no existe cortocircuito entre terminales positivo y negativo en ningún punto del sistema.
- Respetar las especificaciones propuestas por CEGASA para los cables de potencia y comunicaciones de la instalación.
- No utilizar, manipular, instalar ni almacenar ninguno de los componentes del Sistema de Baterías en condiciones mojadas o alta humedad.
- Asimismo, nunca se debe instalar un Sistema de Baterías en ubicaciones que se encuentren a una altitud superior a 2000 metros sobre el nivel del mar.

2.4.2 Mecánicas

- El suelo debe ser capaz de resistir el peso del Sistema de Baterías completo conformado por una o múltiples torres. El suelo debe estar en condiciones óptimas.
- Debido al peso de los Módulos (>50 kg), su instalación debe realizarse entre dos personas.
- No apilar más de 8 Módulos por torre y siempre sobre su base fijada al suelo y nivelada según las instrucciones (ver Manual de Instalación EScal).
- Arristrar/fijar a pared la torre en altura según las instrucciones (ver Manual de Instalación EScal).

2.4.3 Medidas contra el fuego

- Hay que garantizar de que haya cerca un extintor de CO₂ o agente extintor recomendado por las normativas locales.
- No se puede utilizar agua para extinguir el fuego.
- Se requiere ropa protectora completa y equipo de respiración autónomo para que los bomberos puedan extinguir el fuego.

2.4.4 Medidas contra el electrolito

Si el Módulo pierde electrolito debido a un mal funcionamiento del Sistema de Baterías, se debe evitar el contacto con el líquido o gas que se escapa.

El electrolito es corrosivo y el contacto puede causar irritación de la piel y quemaduras químicas. Si uno es expuesto a dicha sustancia, realizar estas acciones:

- Inhalación: Evacuar el área contaminada.
- Contacto con los ojos: Enjuagar los ojos con agua fría durante 15 minutos.
- Contacto con la piel: Lavar bien el área afectada con agua fría y jabón.
- Ingestión: Inducir el vómito.

En cualquiera de los casos buscar ayuda médica de forma inmediata.

3 DESCRIPCIÓN DEL SISTEMA

3.1 DESCRIPCIÓN

La gama EScal HV es un Sistema de Baterías para el ámbito estacionario de fabricación europea con tecnología LFP, aportando las máximas características de calidad, servicio, seguridad y ciclabilidad.

La gama se compone de los siguientes elementos:

Elementos	Medidas (mm)	Peso (kg)
Módulo EScal HV	706x375x180	51
Unidad de control BMU EScal	706x375x180	18
Unidad MCS Master	165x127x110	1.2
Base	667x332x93	4
Portable base	671x334x150	7.5

1. Módulo EScal HV (57.6V – 100Ah; 5.8KWh)

Designación según normativa (IEC 62620:2014); IFpP53/149/120[1p18s]M/-20+55/90



Figura 3-1. Módulo EScal HV.

2. Unidad de control BMU EScal

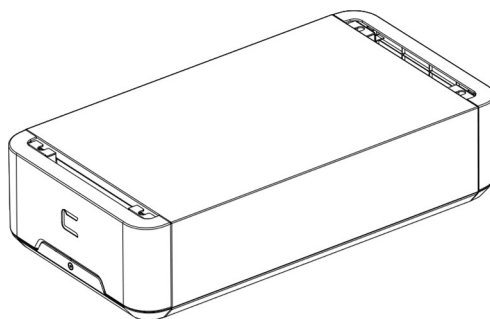

Figura 3-2. Unidad de control BMU EScal.

3. Unidad MCS Master

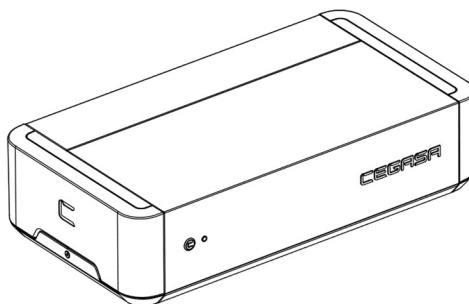

Figura 3-3. Unidad MCS Master.

4. Base

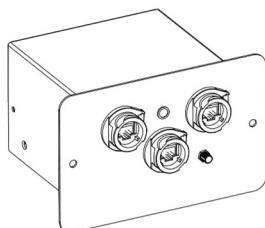

Figura 3-4. Base.

5. **Portable Base.** Otorga la posibilidad de utilizar una transpaleta para facilitar su transporte e instalación.

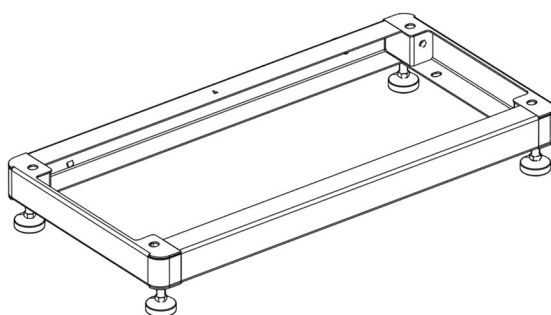

Figura 3-5. Portable base.

6. **Tower kit.** Para la conexión de STRINGS de dos TORRES.

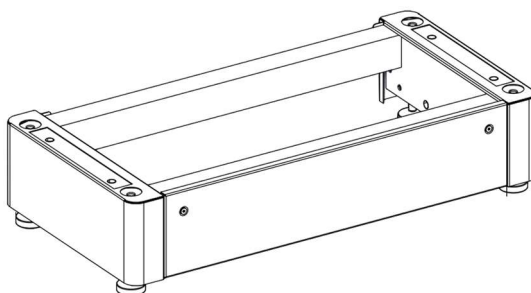

Figura 3-6. Varios componentes.

3.2 ARQUITECTURA DE LA GAMA

La gama EScal HV se basa en tres niveles de conexionado:

1. Torre.

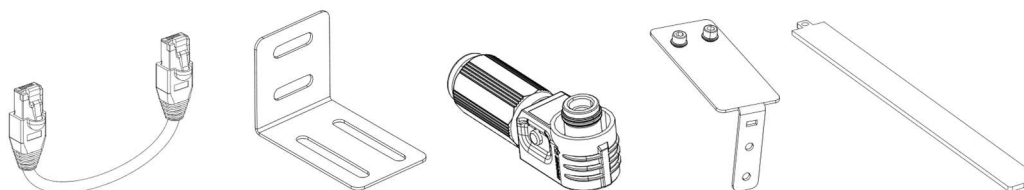
Se pueden apilar Módulos en una torre (siempre sobre una de las bases de la gama) hasta un máximo de 8 alturas. La torre no es operativa ni funcional sin la unidad de control BMU.

2. String.

Se trata de un conjunto de Módulos (de 3 a 15 Módulos) conectados en serie (en una o dos torres), controladas por una BMU y con conectividad otorgada por una unidad Master que se debe conectar dentro de la BMU por parte del instalador, como se analiza en el manual de instalación.

3. Sistema.

Se pueden conectar hasta un máximo de 4 strings en paralelo a través de un armario eléctrico (CEGASA cuenta con sus propias referencias PDC, consultar). Es necesario para los sistemas, una única unidad Master para las funciones de conectividad que debe ser conectada dentro de una de las BMU del sistema por parte del instalador, como se describe en el manual de instalación.



Figura 3-7. Arquitectura de la gama.

3.3 CARACTERÍSTICAS PRINCIPALES

- Diseño modular. Un string puede estar conformado desde 3 hasta 15 Módulos conectados en serie y controladas por su BMU.
- Los Módulos son remontables en altura sobre su base hasta un máximo de 8. Las conexiones en potencia y comunicaciones se realizan por los laterales con conectores rápidos y seguros (sin necesidad de herramientas.). Todas las conexiones una vez realizadas se ocultan para dotar al sistema de una mayor seguridad y grado estético.
- Posibilidad de paralelizar hasta 4 strings en un Sistema de Baterías.
- Compatible con los inversores de alto voltaje (monofásicos y trifásicos) más relevantes del mercado. Comunicaciones CAN BUS o MODBUS dependiendo de cada inversor.
- Protección IP55.
- Reconocimiento automático de Módulos en la instalación por parte de la BMU.
- Arranque y parada con pulsador led ON/OFF en parte frontal, contando con un sistema de precarga del bus de continua controlado.
- Protecciones de cortocircuito, sobrecorrientes, tensiones, temperaturas,..
- Sistema sencillo, diseñado para facilitar el desmontaje y la reparación de componentes electrónicos.
- Módulo Wi-Fi para facilitar las comunicaciones en local con aplicación propia de configuración, gestión, análisis de datos, etc.
- Diagnóstico en remoto a través de la WebApp EViewer desarrollada por CEGASA.

3.4 ARQUITECTURA CONTROL

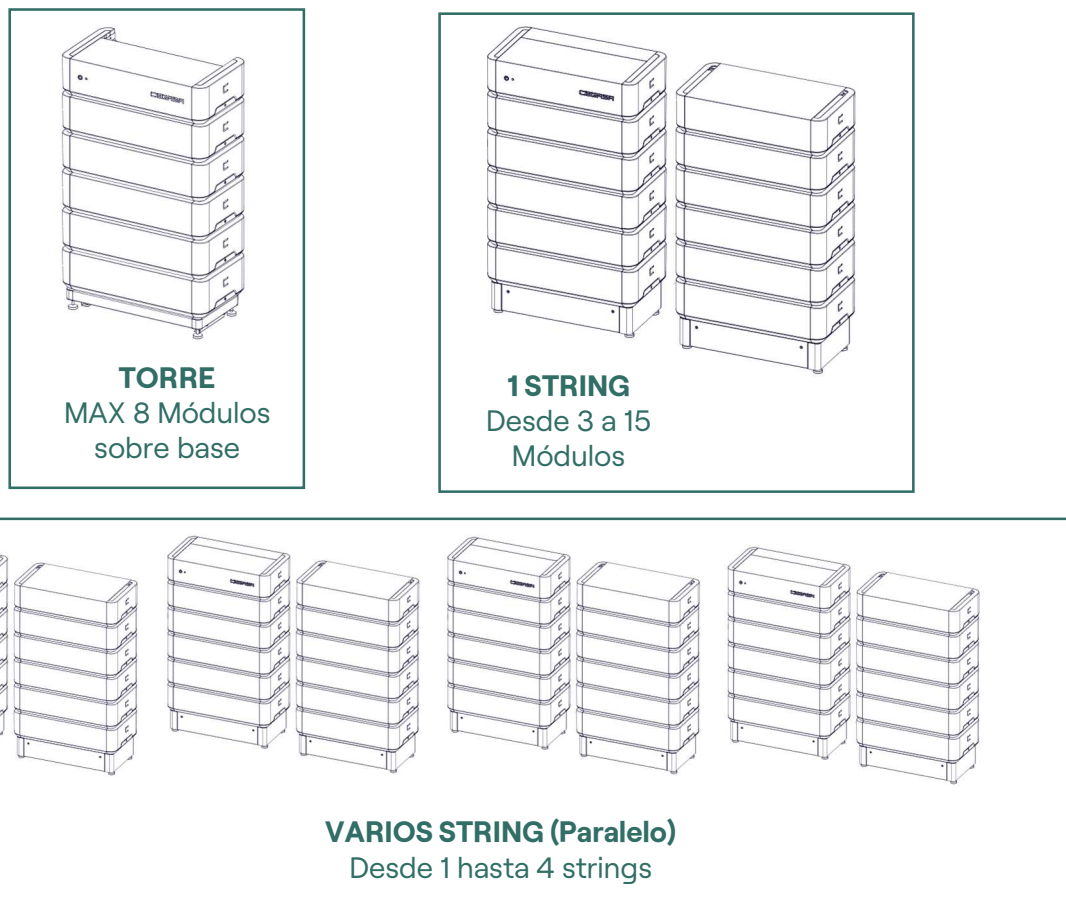
La gama EScal HV de CEGASA ofrece un sistema modular y escalable con el que poder adaptarse a las necesidades de tensión y energía que requiere la aplicación final. Para ello el sistema dispone de una arquitectura de control de tres niveles: Módulo (BMS), String (BMU) y Sistema (MCS MASTER).



Figura 3-8. Arquitectura control.

Tabla 3-1. Cables para conexionado.

Ítem	Tipo de cable	Características
1	Cable tierra	Cable 10mm ²
2	Cable COMMS al inversor desde la MCS Master	Ver características del inversor
3	Cable COMMS entre las unidades BMU EScal	Comunicaciones CAN BUS
4	Cables de potencia de salida de la unidad BMU EScal	Cable 1000Vdc 25mm ²
5	Cables de potencia hacia el inversor	Ver características del inversor

3.4.1 BMS – Módulo

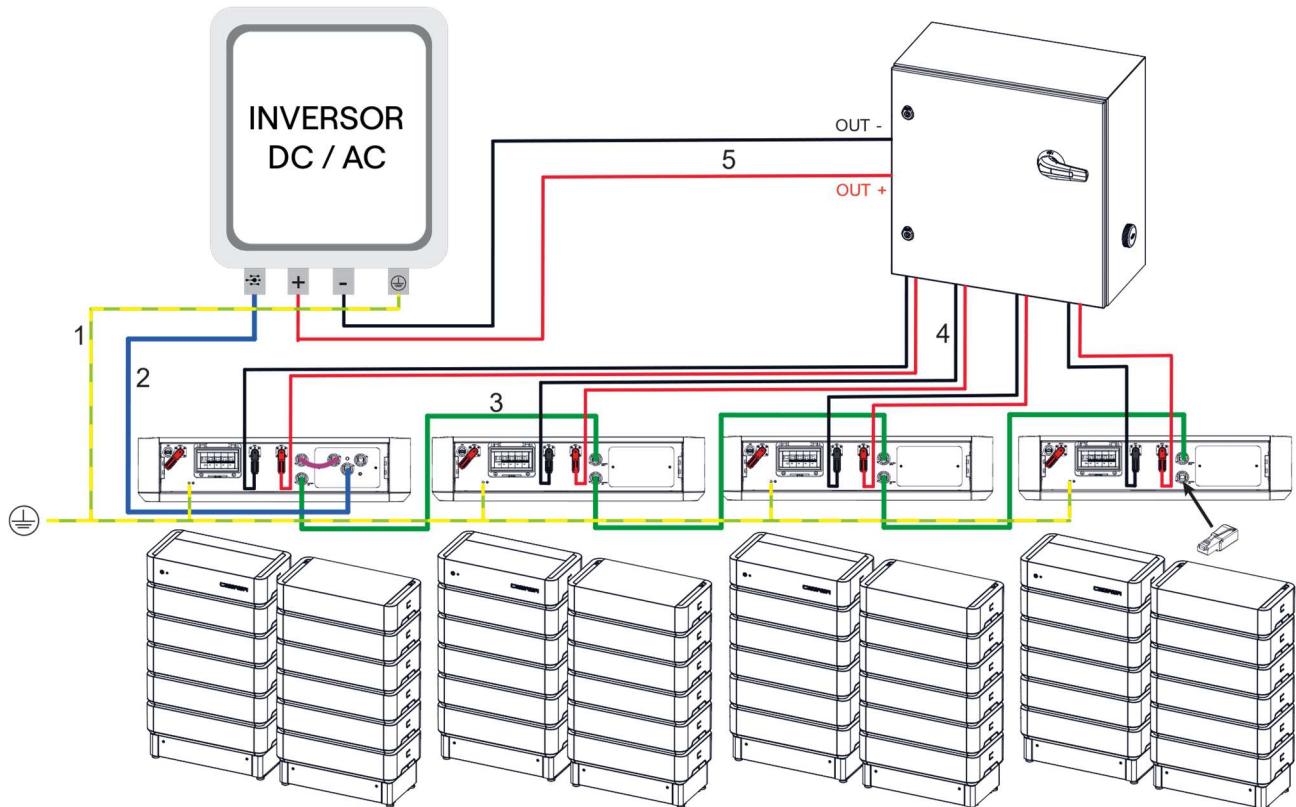
En este nivel se registran tanto las tensiones unitarias de cada celda como las temperaturas de las mismas en diferentes puntos y se envían mediante un bus de comunicaciones ISO SPI al siguiente nivel de control superior (BMU).

3.4.2 BMU – String

Cada grupo de Módulos conectados en serie (denominado string) se conectan tanto en potencia como en comunicaciones a la unidad BMU.

La unidad BMU tiene la función de dotar a cada grupo de Módulos (conectados en serie) las protecciones necesarias de cortocircuito y sobrecarga (tensión, corriente, temperatura), realizar la maniobra segura de conexión/desconexión de dicho string, realiza la gestión térmica, estimación de variables del grupo de Módulos, gestión de alarmas y, por último, la gestión de la ecualización de los diferentes Módulos. Para ello dispone además de los elementos de protección, de una electrónica que realice esa gestión en función del valor de las variables obtenidas desde las BMS.

3.4.3 MCS MASTER – Sistema de Baterías

El tercer nivel en la arquitectura de control es la unidad MCS Master. Una electrónica que dota de conectividad al sistema, además de permitir la comunicación entre el inversor, Cloud CEGASA, plataforma EViewer y EMS.

La unidad Master dispone de dos protocolos de comunicación para comunicar con diferentes inversores y EMS: CAN Bus y Modbus TCP/IP.

La conexión con la Cloud CEGASA y la WebApp EViewer se puede realizar tanto por cable utilizando el puerto ETHERNET como de forma inalámbrica por conectividad Wi-Fi.

Los diferentes grupos de Módulos conectados en serie (strings) pueden a su vez conectarse en paralelo con el objetivo de aumentar la capacidad total del sistema mediante un armario de conexión, distribución y protección (PDC). En estos sistemas de strings conectados en paralelo, además de dar la correspondiente conectividad exterior, la unidad Master realiza la gestión de los diferentes strings utilizando CAN bus que conecta las diferentes BMU que componen el sistema.

La unidad Master realiza la configuración de las tarjetas de cada BMU, envía las órdenes de conexión/desconexión y realiza la agregación de variables de cada string.

3.5 INTERFACE - BMU

Como se ha detallado, cada string de Módulos debe ir conectado para su control con una unidad BMU. A continuación, se detallan las interfaces de la unidad BMU.

3.5.1 Cara frontal



Figura 3-9. BMU parte frontal.

3.5.2 Cara posterior

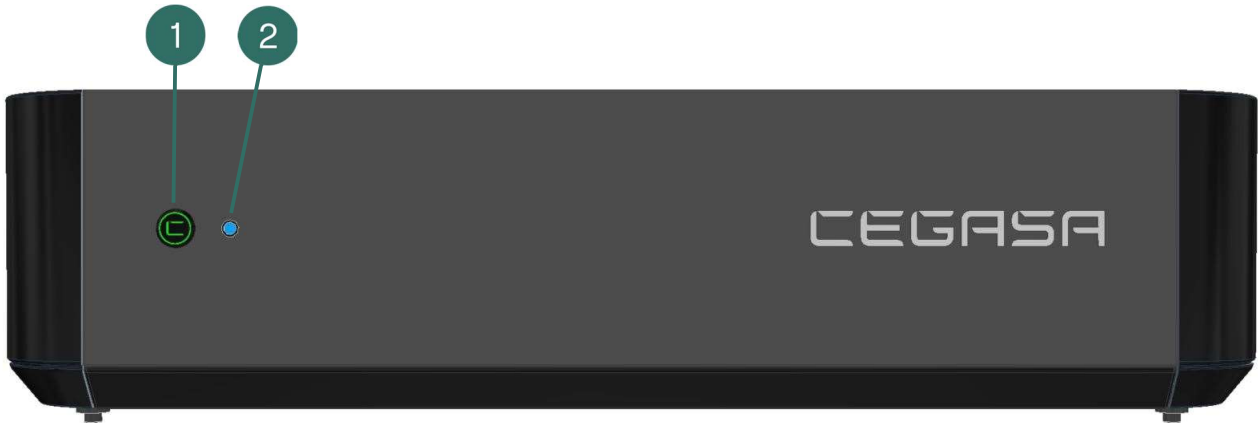

Figura 3-10. BMU parte posterior.

Tabla 3-2. Interface BMU parte frontal y posterior.

Ítem	Denominación	Descripción
1	Pulsador arranque/parada	Pulsador para cerrar contactor del string. Incluye led bicolor (rojo/verde) para conocer el estado de string.
2	Led de modo	Led para conocer el modo de funcionamiento del string.
3	USB	Conector para actualizar sistema por USB (en algunas versiones).
4	BATT+	Conexión potencia polo positivo del string.
5	Circuit breaker (CB)	Disyuntor magneto-térmico. Para realizar la conexión/desconexión del string. Añade la protección de sobrecorrientes y cortocircuito.
6	OUT-	Conexión potencia polo negativo del string al inversor.
7	OUT+	Conexión potencia polo positivo del string al inversor.
8	CAN BMU (Out)	Conector salida CAN bus.
9	Tierra	Conexión a tierra.
10	CAN BMU (In)	Conector entrada CAN bus.

3.5.3 Cara posterior

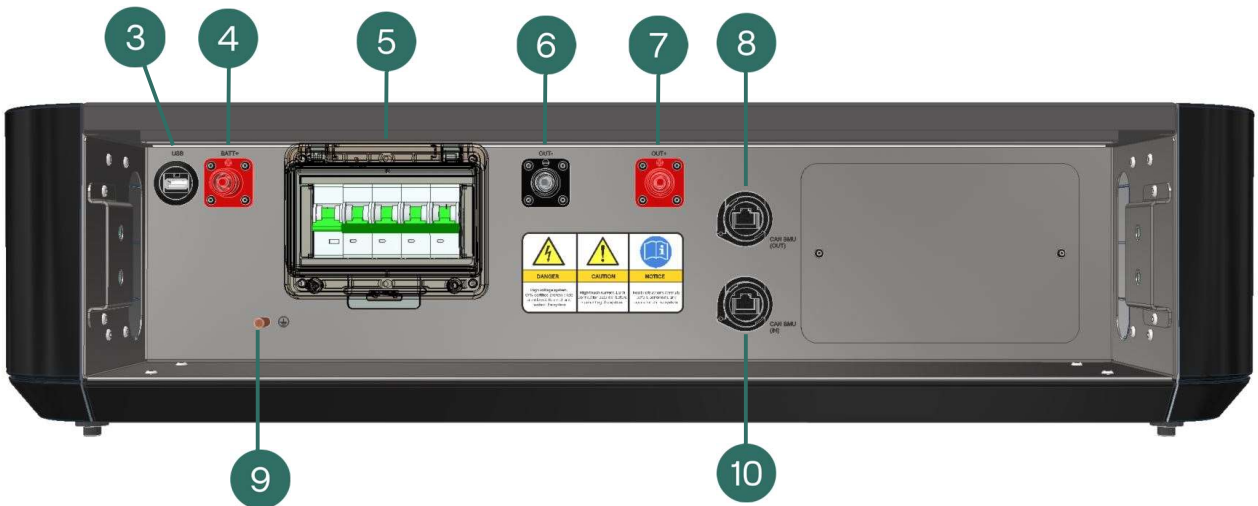

Figura 3-11. BMU parte posterior con la unidad Master.

Tabla 3-3. Interface unidad Master.

Ítem	Denominación	Descripción
11	CAN BUS BMU	Conector CAN Bus para conectar la BMU EScal.
12	Led de modo	Led para conocer el modo de funcionamiento del Master.
13	ETHERNET	Conector Ethernet y Modbus TCP/IP.
14	CANBUS INVERTER	Conector CAN Bus para conectar al inversor.
15	ANTENA	Antena conexión Wi-Fi MCS

3.6 CUADROS DE DISTRIBUCIÓN Y PROTECCIÓN (PDC)

CEGASA cuenta con dos modelos de cuadros para poder realizar la conexión y protección de hasta 4 strings en paralelo. El diseño de estos cuadros y todos sus componentes cumplen con las normativas de seguridad aplicables para los sistemas de almacenamiento de energía.

Ambos cuadros cuentan con dispositivos de protección denominados circuit breaker con la capacidad de cortar el paso de corriente de ambos polos (positivo y negativo) de cada uno de los strings de forma automática para protección de sobrecorrientes y cortocircuitos. Las protecciones son rearmables de forma manual.

Además, se incluye en la puerta del armario un seccionador manual para poder aislar todo el Sistema de Baterías para poder realizar desconexiones para tareas de mantenimiento en la instalación final.

¡ATENCIÓN!

Antes de realizar la desconexión del sistema mediante los elementos de protección indicados, es necesario cerciorarse que el Sistema de Baterías está apagado (ver Apartado 6.2 Parada del Sistema); y por lo tanto el valor de la corriente circulante es de CERO Amperios.

Se trata de armarios metálicos con IP55 para colocación en pared y con entrada de cables en la parte inferior con prensaestopas.

Las referencias de los armarios PDC para la gama EScal son los siguientes:

3.6.1 110045 PDC EScal 150A 2E

- Para sistemas con dos strings conectados en paralelo (150A_Max).
- Medidas: 600x400x250mm.
- Peso: 31Kg



Figura 3-12. 110045 PDC EScal.

3.6.2 110046 PDC EScal 300A 4E

- Para sistemas de tres o cuatro strings conectados en paralelo (300A_Max).
- Medidas: 600x600x250mm.
- Peso: 42Kg



Figura 3-13. 110046 PDC EScal.



INFORMACIÓN

Consultar con CEGASA en caso de precisar más información técnica.

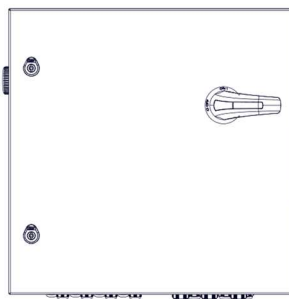
4 PROCESOS Y MODOS DE FUNCIONAMIENTO

4.1 DESCRIPCIÓN MÁQUINA DE ESTADOS

El Sistema de Baterías dispone de diferentes medios para mostrar el estado en el que se encuentra en cada momento. El usuario podrá conectarse a ellas a través de la WebApp EViewer donde encontrará información detallada del mismo. Además, la BMU integra indicadores luminosos con diferentes códigos que se detallan a continuación.

4.1.1 Estado de operación

El Sistema de Baterías transita por diferentes estados en función del modo de trabajo en el que se encuentra el sistema. El indicador luminoso del pulsador de arranque/parada modifica su código de emisión en función del estado en el que se encuentre el string.

A continuación, se describe cada uno de los posibles estados tanto para sistemas de string único como para sistemas con múltiples string (comprobar la tabla que corresponda al sistema instalado).

4.1.1.1 Sistema de string único

INFORMACIÓN







El LED parpadea lento.



El LED parpadea rápido.

Tabla 4-1. Estados string único.





LED pulsador	Estados	Descripción
	Start-up	Al ejecutar el encendido de la BMU armando el disyuntor (CB) trasero (posición subida), se inicia el proceso interno de arranque. Una vez arrancado y habilitado por el Master, el sistema pasa al siguiente estado, Ready .
	Ready	Desde el estado Ready el usuario podrá cerrar el contactor de la BMU presionando 5 segundos el pulsador arranque/parada y pasando al estado Connecting .
	Connecting	El cierre del contactor se ejecuta realizando una precarga para proteger el contactor de la BMU y el inversor, acción que se realiza automáticamente en este estado. Una vez terminado el proceso de precarga el sistema pasará al estado Run . Este proceso puede durar varios segundos dependiendo del inversor.

LED pulsador	Estados	Descripción
	Run	Una vez en estado Run , el contactor de la BMU estará cerrado y por lo tanto podrá circular corriente por el string. (*)
	Shutdown	Para apagar el Sistema de Baterías, es recomendable hacerlo desde el estado Ready . Para pasar a este estado Ready es necesario presionar el pulsador arranque/parada durante 5 segundos. Desde este estado es posible apagar definitivamente la BMU desarmando el disyuntor (CB) trasero (posición bajada).

(*) En caso de que la BMU no consiga llegar a este estado, consultar el capítulo 8 Resolución de problemas.

4.1.1.2 Sistema multi string

Tabla 4-2. Estados multi string.



LED pulsador	Estados	Descripción
	Start-up	Al ejecutar el encendido de todas las BMU armando el correspondiente disyuntor (CB) trasero (posición subida), se inicia el proceso interno de arranque en cada una de ellas. Una vez arrancadas y habilitadas por el Master, el sistema pasará al siguiente estado, Ready .
	Ready	Desde el estado Ready el usuario podrá cerrar los contactores de todas BMU presionando 5 segundos únicamente el pulsador arranque/parada de una de ellas y pasando el Sistema al estado Connecting .
	Connecting	Todas las BMU realizan un proceso de precarga para proteger sus contactores y al inversor, acción que se realiza automáticamente en este estado. Una vez terminado el proceso de precarga el sistema pasará automáticamente al estado Run . Este proceso puede durar varios segundos dependiendo del inversor.
	Run	Una vez en estado Run , los contactores de todas las BMU estarán cerrados y por lo tanto podrá circular corriente por los strings. (*)
	Shutdown	Para apagar el Sistema de Baterías, es recomendable hacerlo desde el estado Ready . Para pasar a este estado Ready es necesario presionar el pulsador arranque/parada de una de las BMU durante 5 segundos. Desde este estado es posible apagar definitivamente las unidades BMU desarmando el disyuntor (CB) trasero (posición bajada) de todas ellas.

(*) En caso de que la BMU no consiga llegar a este estado, consultar el capítulo 8 Resolución de problemas.

4.1.2 Estados de protección

El sistema dispone además de tres niveles de protección: **Caution**, **Warning** y **Alarma**.

Tabla 4-3. Estados de protección.

LED pulsador	Estados	Descripción
	Caution	El primer rango de protecciones es el Caution . En este estado el Master limita a 0 la consigna de corriente correspondiente (Carga y/o Descarga) en función del evento. (*)
	Warning	Si el Sistema de Baterías supera algún rango de Warning , la BMU del string correspondiente pasará al estado de operación Ready y se abrirá el contactor para proteger el string.(**)
	Alarma	Por último, en el nivel Alarma la BMU del string correspondiente transita al estado alarma y será necesario rearmar manualmente la BMU afectada. Verificar la causa de entrada en este estado de alarma con la ayuda de la WebApp EViewer.



(*) Si se restablecen las condiciones del evento, la BMU realizará hasta 6 rearmes automáticos en caso de **Caution** durante 1 hora. Si el problema persiste, la BMU entrará en estado de alarma.

(**) Si se restablecen las condiciones del evento, la BMU realizará hasta 3 rearmes automáticos en caso de **Warning** durante 1 hora. Si el problema persiste, la BMU entrará en estado de alarma.

4.1.3 Modos de operación

Además de los diferentes estados, el Sistema de Baterías tiene diferentes modos de operación que se indican mediante el LED de modo (LED azul).

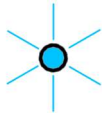
Tabla 4-4. Modos de operación.

LED de modo	Modos de operación	Descripción
	Arranque	Durante el arranque, antes de entrar en estado Start-up , el LED azul indica que el sistema está arrancando.
	Deshabilitado	Si la BMU no ha sido habilitada por el Master, el LED azul se mantendrá encendido
	Habilitado	Si la BMU está en Ready , el LED de modo estará apagado mientras esté habilitado

4.2 ECUALIZACIÓN

Cada uno de los Módulos que componen el Sistema de Baterías lleva equipado un sistema de ecualización pasiva con el objetivo de equilibrar el estado de capacidad de las celdas de cada Módulo.

El proceso de ecualización está controlado por el MCS del Sistema de Baterías, siendo este el encargado de iniciar el proceso cuando exista un desequilibrio entre las celdas de los Módulos y también de parar el proceso cuando el desequilibrio se haya mitigado.

5 CONFIGURACIÓN Y ARRANQUE DEL SISTEMA

AVISO

Los trabajos de instalación han sido concluidos conforme marca el Manual de Instalación.

5.1 CONEXIÓN EVIEWER

El Sistema de Baterías cuenta con una WebApp denominada EViewer que sirve al usuario y/o instalador para configurar, monitorizar y actualizar el equipo. Esta app se ejecuta mediante cualquier navegador web y por lo tanto se puede utilizar con cualquier dispositivo que tenga instalado un navegador como puede ser un smartphone, un ordenador portátil o una tablet.

Para poder ejecutar esta WebApp el primer paso es encender el Sistema de Baterías para alimentar la unidad Master y conseguir la conectividad.

5.2 ALIMENTACIÓN DEL SISTEMA

A continuación, se describen los pasos a seguir para alimentar la unidad Master y conseguir conectividad.

INFORMACIÓN

Revisar la configuración de la unidad Master, ver Punto 6 del Manual de Instalación. Configuración de la unidad MCS MASTER.

INFORMACIÓN

Revisar el conexionado de potencia y comunicaciones del Sistema de Baterías.

AVISO

No conectar el Sistema de Baterías al inversor hasta realizar la configuración.

1. Alimentar todas las BMU del Sistema de Baterías.
 - a) Armar (posición subida) el disyuntor (CB) trasero de todas las BMU.



Figura 5-1. Armar los disyuntores (CB).

- b) Observar cómo se enciende el led (parpadeo lento en verde) de todos los pulsadores frontales.

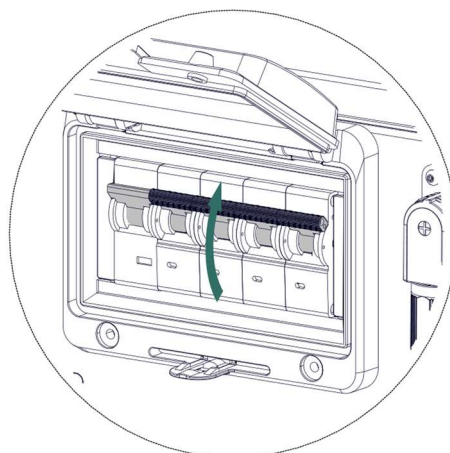
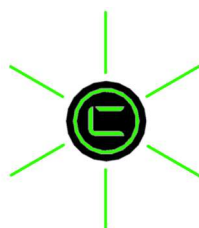

i AVISO

NO PULSAR los pulsadores frontales hasta acabar la configuración del sistema.

2. Conectar el sistema a través de la plataforma EViewer mediante Wi-Fi o red ethernet:

a) Conexión mediante cable ethernet. (Recomendado para ordenadores portátiles)

- Conectar un cable ethernet entre el ordenador portátil y el puerto ETHERNET de la unidad Master. Se recomienda un cable de red paralelo Cat5e o superior.



Figura 5-2. Unidad Master parte posterior.

- Configurar la IP del dispositivo conectado a la MCS para ajustar el rango de la IP a la red 192.168.55.XXX (En caso de duda, consultar el Anexo 5 Configuración IP de dispositivos PC).
- Abrir un navegador web en el dispositivo e introducir la siguiente dirección IP: <http://192.168.55.180>.

b) Conexión mediante Wi-Fi. (Recomendado para dispositivos móviles)

- Abrir el configurador de red Wi-Fi de la terminal.
- Buscar la red Wi-Fi denominada "MCS_XXXXX" (Donde XXXXX corresponde al número de serie de la MCS) y conectarse usando la siguiente contraseña: **Cegasa24**.
- Abrir un navegador web en el dispositivo e introducir la siguiente dirección IP: <http://10.0.0.1>

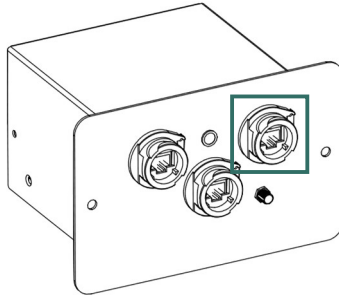
i INFORMACIÓN

En caso de utilizar un dispositivo móvil se recomienda desconectar la conexión mediante datos móviles.

Conexión Wi-Fi solo está disponible para dispositivos móviles con sistema operativo Android.

i INFORMACIÓN

A partir de este punto, continuar con la configuración del sistema según se explica en **Anexo A4 Configuración de sistema con WebApp EViewer**.

En caso de problemas de conexión, consultar Capítulo 8, Resolución de problemas.

6 OPERACIÓN DEL SISTEMA

Una vez alimentado y configurado el Sistema de Baterías y conectado ya a un inversor, el usuario puede cargar o descargar el sistema a través del inversor.

INFORMACIÓN

Se recomienda realizar una carga al 100% al inicio para calibrar el valor de SoC del sistema.

6.1 ARRANQUE DEL SISTEMA

Una vez configurado el sistema mediante la plataforma EViewer (comentado en el punto anterior), el sistema se reiniciará para empezar a trabajar con la configuración final. Tras este proceso de reinicio (que puede llevar varios segundos dependiendo del número de BMU y Módulos en el sistema), se apagará el led de modo azul de la BMU y los pulsadores de las BMU se encontrarán encendidos en estado **Ready** (led verde en parpadeo lento) esperando a ser accionados.

Para realizar el arranque del Sistema de Baterías, se debe presionar el pulsador frontal de arranque/parada de la BMU durante 5 segundos (o de una de las BMU en caso de que disponga de varias). Tras su accionamiento, arranca el proceso de cierre del contactor de cada uno de las BMU, activando siempre antes el proceso de precarga. En este proceso de precarga el sistema transita por el estado **Connecting** (led verde en parpadeo rápido).

Una vez finalizado el proceso de precarga el sistema entra en estado **Run** y los string pueden recibir o entregar corriente desde el inversor si este lo demanda.

En este estado **Run** el LED del pulsador de todas las BMU quedará en **estado verde fijo**.



Figura 6-1. Arranque del sistema.

El cliente puede comprobar mediante la plataforma EViewer si el Sistema de Baterías está conectado y se están cargando/descargando correctamente cada uno de los strings. En caso de que uno de las BMU no consiga llegar a este estado, consultar el capítulo 8; Resolución de problemas.

6.2 PARADA DEL SISTEMA

Para realizar la parada del Sistema de Baterías primero el usuario debe asegurarse de que no circula corriente de carga o descarga por los strings. Esto se puede comprobar utilizando la plataforma EViewer, visualizando la corriente que pasa por el sistema y el estado del mismo.

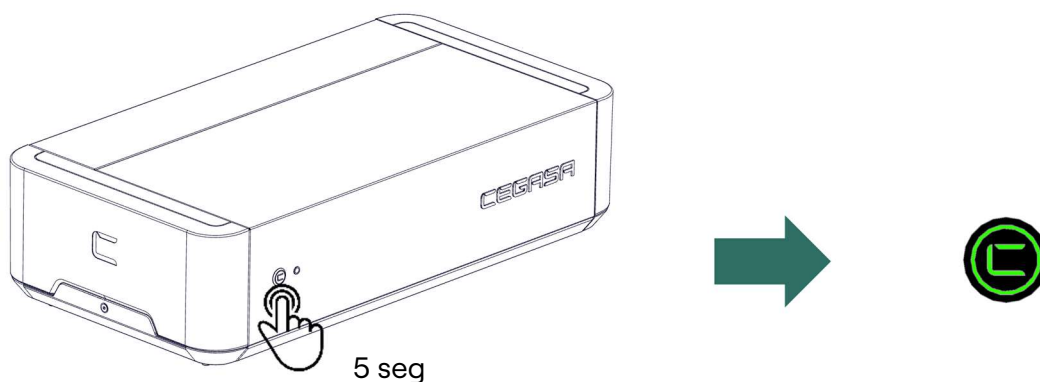
Una vez detenida la corriente circulante, presionar el pulsador de arranque/parada (5 segundos) de alguna de las BMU hasta que todos los contactores abran. Pasando del estado **Run** al estado **Ready** en cada uno de las BMU que conforman el sistema.

En este estado **Run** el LED del pulsador de todas las BMU queda en **estado verde parpadeante** lento.



Figura 6-2. Parada del sistema.

Una vez en este estado se puede apagar el Sistema de Baterías desarmando el disyuntor (CB) trasero (posición bajada) de cada una de las BMU.

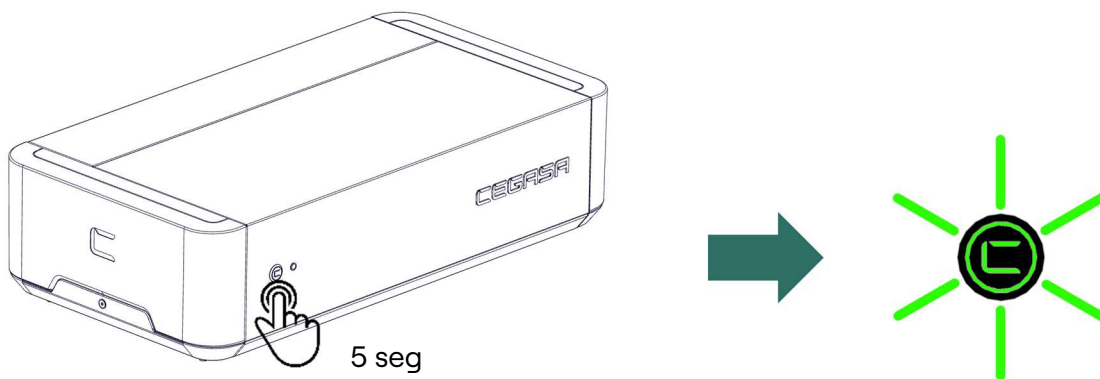

Figura 6-3. Desarmar los CB.

AVISO

Recordar desarmar los disyuntores traseros (CB) (posición bajada) de todas las BMU si el Sistema de Baterías no va a recibir carga durante un período de tiempo superior a dos semanas ya que el consumo interno de la electrónica podría consumir la energía del Sistema de Baterías.

6.3 RECOMENDACIONES DE USO (CARGA Y DESCARGA)

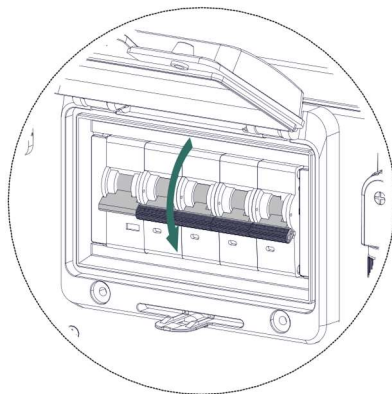
El Master ajusta las consignas de tensión y corriente en función del punto de trabajo y del estado de cada uno de los strings.

Tabla 6-1. Recomendaciones de uso.

Punto de trabajo	Recomendaciones de uso
Cargando	<p>El Sistema de Baterías debe ser cargado respetando los límites especificados en la información técnica.</p> <p>La corriente nominal máxima de carga del sistema es 63A.</p> <p>El Master irá reduciendo mediante regulación el límite de corriente tanto en la carga final como en caso de superar los 45°C o con temperaturas inferiores a 20°C en celda.</p>
Descargando	<p>Al igual que en la carga, el límite de corriente de descarga por cada BMU son 63A.</p> <p>El Master reducirá paulatinamente este límite en caso de superar los 50°C o por debajo de 10°C en celda.</p> <p>Hay que tener en cuenta que los inversores en sistemas off-grid no respetan los límites de consigna de descarga enviados por el Master y la operativa puede quedar afectada si no se realiza un correcto dimensionamiento de la aplicación final.</p>

En caso de no respetar estas recomendaciones de uso el Master cuenta con herramientas de registro de eventos para asegurar el cumplimiento de la garantía. Ver Anexo A1 Documento de garantía.

Se recomienda en los sistemas para garantizar la ciclabilidad de los Módulos no realizar descargas profundas al sistema (>80%DOD).



INFORMACIÓN

En caso de requerir mayor información técnica, consultar con CEGASA.

7 ESCALABILIDAD DEL SISTEMA

Este capítulo describe los pasos a seguir para realizar una ampliación del Sistema de Baterías tanto en número de strings en paralelo como de número de Módulos conectados en serie por string.

7.1 AMPLIACIÓN NÚMERO DE STRINGS

Si el usuario desea ampliar el número de strings conectados en paralelo del sistema con el objeto de aumentar la capacidad útil del mismo, primero hay que realizar las siguientes comprobaciones:

- Asegurarse de que el SoH del sistema antiguo no sea menor del 75%. Una interconexión de sistema con SoH dispar puede provocar un desbalance en la circulación de corrientes de carga o descarga y por lo tanto pérdida de capacidad de todo el sistema ya que el SoH está relacionado con la resistencia interna del Sistema de Baterías.
- Asegurarse de no superar el número máximo de paralelos recomendados por CEGASA para su sistema. Un número de paralelos elevado puede provocar circulación de corriente no deseada entre paralelos y por lo tanto una reducción en la capacidad útil total.
- Asegurarse de tener espacio suficiente para poder respetar las distancias mínimas entre Módulos recomendados por CEGASA.
- Llevar al sistema actual instalado a un SOC del 100% y después bajar al 70% (+/-2%) dado que los nuevos Sistemas de Baterías recibidas estarán en dicho SOC. Si instalamos Módulos con diferentes SOC se pueden generar desequilibrios en las corrientes y en el SOC del sistema.
- Parar los inversores conectados al Sistema de Baterías.
- Parar el Sistema de Baterías. (Ver punto 6.2 Parada del sistema.)

Una vez realizadas estas comprobaciones, el usuario puede ampliar el sistema. Una vez realizada la reconexión de los nuevos string en paralelo, el usuario debe reconfigurar el sistema utilizando la plataforma EViewer. Para ello se deben seguir los siguientes pasos:

1. Alimentar todas las BMU, armando el disyuntor (CB) trasero (posición subida) de cada una de ellas. Una vez alimentadas las BMU, el usuario podrá conectarse a la plataforma EViewer utilizando su navegador seleccionado en su dispositivo.
2. Ingresar con el usuario instalador y contraseña correspondiente.
3. Desde la pantalla Configuration, abrir el grupo "*strings config*" e introducir el número total de grupos en paralelo (equivalente al número de unidades de control BMU).
4. Comprobar que la unidad Master se comunica correctamente con todas las unidades de control BMU (No hay alarmas y lee correctamente variables de todas las unidades de control BMU en la pestaña battery).
5. El Master recalculará el nuevo SoH considerando que los nuevos paralelos tienen un SoH de 100%.

7.2 AMPLIACIÓN DE NÚMERO DE MÓDULOS POR STRING

El número de Módulos en serie fijados en el sistema está delimitado por la tensión de trabajo del inversor. Algunos inversores tienen un rango de trabajo de tensión reducido y por lo tanto es posible que el número de Módulos en serie no pueda ser modificado, pero otros inversores ofrecen un amplio rango de trabajo y por lo tanto se puede modificar el número de Módulos conectados.

AVISO

Asegúrese de seleccionar un número de Módulos en serie adecuado para el rango de tensión de trabajo del inversor y el máximo número de Módulos en serie especificado para la gama EScal HV.

Antes de introducir un nuevo Módulo a un Sistema de Baterías en serie debe tener en cuenta:

- El nuevo Módulo introducido tiene un SOH del 100% pero el SOH final del string al que se conecte sigue teniendo el valor previo, marcado por la vida de los Módulos anteriores de ese string.
- El SoC del nuevo Módulo debe ser el mismo al SoC del grupo serie en el que se va a introducir el nuevo Módulo. Consultar con CEGASA para realizar el procedimiento correcto.
- No se debe superar el número máximo de Módulos por torre (8 en el caso de la gama EScal) y siempre sobre una de sus bases fijada al suelo.

Una vez realizada la conexión eléctrica con el o los nuevos Módulos añadidos, el usuario debe seguir el siguiente procedimiento:

1. Alimentar todas las BMU armando el disyuntor (CB) trasero (posición subida). Luego, el usuario se conecta a la plataforma EViewer utilizando su navegador seleccionado en su dispositivo.
2. Ingresar con el usuario instalador y contraseña correspondiente.
3. Desde la pantalla Configuration, abrir el grupo *"strings config"* e introducir el número total de Módulos por serie (equivalente al número de Módulos controlados por cada BMU).
4. Comprobar que la unidad Master se comunica correctamente con todas las BMU (No hay alarmas y lee correctamente en la pestaña *"Baterías"* todas las variables de las BMU conectadas).

8 RESOLUCIÓN DE PROBLEMAS

Si por algún problema el sistema se encuentra en estado de alarma, emite los siguientes avisos.

- El LED del pulsador de arranque emite una luz roja fija.
- La unidad Master envía la alarma al inversor mediante comunicaciones y por lo tanto se puede ver a través de la plataforma de monitorización del inversor.
- Se puede ver mediante la WebApp EViewer (ver Anexo A4 Configuración de sistema con WebApp EViewer).
- El evento se registra en los archivos "logs" del Master.

AVISO

Si el usuario no consigue arrancar el sistema y comprobar el error, contactar con el servicio postventa de CEGASA.

A continuación, se describen los posibles fallos que pueden darse en el Sistema de Baterías.

Tabla 8-1. Listado de fallos.

Código	Error	Descripción	Solución
324	Error de conexión en SCS	Problema en precarga o contactor de BMU	1. Contactar servicio postventa CEGASA
313	Fallo en BMS	Problema interno BMS	1. Contactar servicio postventa CEGASA
321	Error comunicaciones BMS	SCS no comunica con una o varias BMS	1. Comprobar el correcto cableado entre BMU y Módulos 2. Comprobar correcta configuración de número de Módulos en WebApp 3. Contactar servicio postventa CEGASA
441	Error comunicaciones SCS	Master no comunica con una o varias BMU	1. Comprobar el correcto cableado entre Master y BMU 2. Reinicie todas las BMU 3. Contactar servicio postventa CEGASA

Código	Error	Descripción	Solución
443	Error comunicación inversor	Master no comunica con inversor.	<ol style="list-style-type: none"> 1. Comprobar cableado comunicaciones entre inversor y Sistema de Baterías 2. Comprobar correcto pineado en Master 3. Comprobar que el inversor se ha configurado correctamente en la Web App 4. Contactar servicio postventa CEGASA
205	Sobredescarga Módulo	Uno o varios Módulos se han sobredescargado	<ol style="list-style-type: none"> 1. Armar disyuntor CB de la BMU (posición superior) 2. Cargar lo antes posible el string
-	LED del pulsador apagado	La BMU no está encendida o LED ha fallado.	<ol style="list-style-type: none"> 3. Comprobar disyuntor CB armado (en posición subida) 4. Comprobar la tensión en entrada de la BMU (parte trasera) correcta. Utilizar un polímetro 5. Contactar servicio postventa CEGASA

-	Fallo sensor corriente	El Sistema de Baterías no mide corriente.	<ol style="list-style-type: none">1. Comprobar corriente mediante pinza amperimétrica2. Comprobar cierre correcto contactor midiendo la tensión en la salida de la BMU (parte trasera). Utilizar un polímetro3. Contactar servicio postventa CEGASA
-	WebApp no carga	Al introducir la IP correspondiente en el navegador, la WebApp no carga	<ol style="list-style-type: none">4. Si la conexión es mediante cable ETH, comprobar IP configurada correctamente en PC5. Si la conexión es mediante Wi-Fi y PC, comprobar antivirus no bloquee conexión. Probar con cable ETH

9 DESMONTAJE DEL SISTEMA

⚠ ¡ATENCIÓN!

El desmontaje del Sistema de Baterías requiere ser efectuado por personal cualificado.

⚠ ¡ATENCIÓN!

Riesgo de lesión debido al peso de los Módulos.

Las lesiones pueden ocurrir si los Módulos se levantan incorrectamente o se dejan caer durante su transporte o instalación.

- Transportar y levantar los Módulos con cuidado. Tener en cuenta el peso de los Módulos.
 - Llevar un equipo de protección personal adecuado para todos los trabajos en el Sistema de Baterías.
-

Para poder desmontar el sistema por favor seguir el siguiente procedimiento:

1. Apagar todos los inversores conectados al sistema.
2. Apagar todos los disyuntores y/o elementos de protección entre el inversor y el Sistema de Baterías en el cuadro PDC.
3. Apagar cada uno de los disyuntores (CB) ubicados en la parte trasera de la unidad BMU.



Figura 9-1. Desarmar los CB.

4. Desconectar los cables de comunicaciones entre el inversor y el Sistema de Baterías (Master).
5. En el caso de un sistema con varias BMU, desconectar los cables de comunicaciones entre ellos.

6. Desconectar los cables de potencia positivo y negativo de cada BMU en la parte trasera.
7. Desconectar los cables de potencia de cada string.
8. Desconectar los cables de comunicaciones de cada string.
9. Aflojar los tornillos de los soportes entre la BMU y la pared. Y luego retirar las pletinas de unión a la pared.
10. Aflojar los tornillos de los soportes entre la segunda torre y la pared. Y luego retirar las pletinas de unión a la pared.
11. Aflojar los tornillos y retirar las pletinas laterales de unión entre los Módulos, entre la BMU y los Módulos, entre la base y los Módulos. Antes de levantar el Módulo, asegurar de quitar los tornillos y pletinas de ambos lados.
12. Aflojar los tornillos de los soportes entre las bases y el suelo. Y luego retire las pletinas de unión al suelo y las bases.
13. Si el Sistema de Baterías se va a almacenar o enviar, empaquetar el sistema. Utilizar el embalaje original o embalaje adecuado al peso y dimensiones del sistema.
14. Desechar o reciclar el Sistema de Baterías de acuerdo con las normas de eliminación aplicables localmente.

10 SISTEMA DE ELIMINACIÓN

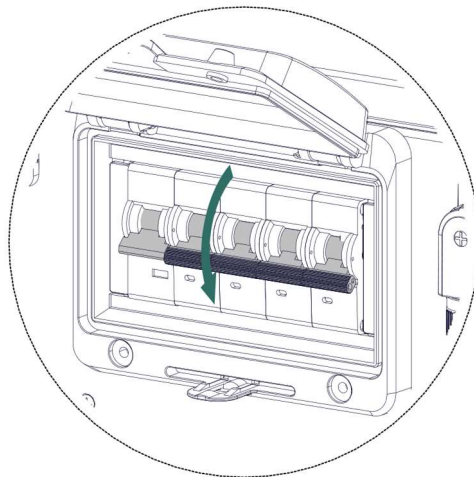
- El Sistema de Baterías solo puede eliminarse de acuerdo con las normativas locales sobre baterías usadas vigente en ese momento. Si el Sistema de Baterías está dañado, contacte con el fabricante para recibir las indicaciones pertinentes.
- Es preciso ponerse en contacto con el instalador o distribuidor antes de eliminarla.



MEDIOAMBIENTAL

No tirar el Sistema de Baterías a la basura doméstica en ningún caso.

- Hay que asegurarse de que el Sistema de Baterías no está expuesta a la humedad ni a la luz solar directa una vez desinstalada.
- Los Sistemas de Baterías usados pueden contener sustancias nocivas que pueden dañar el medioambiente o la salud si no se almacenan o eliminan adecuadamente.
- Los Sistemas de Baterías contienen importantes materias primas como hierro, zinc, manganeso, cobre, cobalto o níquel, que pueden reciclarse.

11 REQUISITOS Y RECOMENDACIONES DE TRANSPORTE Y ALMACENAMIENTO

Los Sistemas de Baterías contienen sustancias peligrosas categorizadas como clase 9 por el documento ADR 2013 identificado por el número UN3481.

11.1 ENVÍO

- Envío de los Módulos en grupo de embalaje 1, con cajas homologadas. Se recomienda no deshacerse de las cajas originales del envío.
- Transporte con autorización ADR para mover los Sistemas de Baterías.
- Está prohibido fumar en el vehículo durante el trayecto y también en las inmediaciones durante la carga y descarga.
- El transportista o cualquier tercero no cualificado ajeno a la instalación tiene prohibido abrir el embalaje exterior del Sistema de Baterías.

11.2 REQUISITOS AMBIENTALES DE USO

El ambiente donde se instale el sistema debe estar equipado con sistema de climatización para poder realizar el proceso de carga y descarga del sistema dentro de la temperatura de operación recomendada.

- Rango de temperatura de operación en carga: **0 a 45°C**
- Rango de temperatura de operación en descarga: **-10 a 55°C**
- Rango de temperatura recomendado de operación: **15 a 25°C**
- Rango de humedad en operación (RH): **15 a 90%**

El control del Sistema de Baterías cuenta con un algoritmo interno para modular la corriente de carga y descarga dependiendo del SOC y de la temperatura de las celdas.



INFORMACIÓN

Trabajar fuera del rango de temperatura recomendado puede causar que el Sistema de Baterías entre en alarma o en protección de temperatura (excesiva o baja). Además, puede llevar a una reducción de la vida del sistema, afectando también a los términos de la garantía del mismo (ver Anexo A1 Documento de garantía).

11.2.1 Recomendaciones de almacenaje:

- No exponer a zonas donde dé directamente el sol al Sistema de Baterías ni a precipitaciones meteorológicas.
- No exponer en ambientes salinos y/o con alto poder corrosivo.
- SOC recomendado de almacenamiento (30 - 70%).
- Temperatura recomendada de almacenamiento (15 a 25°C).
- Rango de humedad recomendado en almacenamiento (RH): 15 a 90%.
- No superar los 6 meses de almacenamiento sin realizar un ciclo de carga / descarga (*).

11.2.2 Desviaciones:

- Por debajo de -5°C no está permitido almacenar el Sistema de Baterías.
- Por encima de 50°C no está permitido almacenar el Sistema de Baterías.
- Entre 0°C y 25°C se pueden almacenar el Sistema de Baterías 6 meses.
- Entre -10°C y 35°C se pueden almacenar el Sistema de Baterías 3 meses.
- Entre -20°C y 45°C se pueden almacenar el Sistema de Baterías 1 mes.

(*). Ciclo recomendado de carga a Módulo: **Consultar a CEGASA.**



INFORMACIÓN

Si no se siguen las instrucciones anteriores para almacenar el Sistema de Baterías el ciclo de vida disminuirá drásticamente (ver Anexo A1 Documento de garantía).

12 PLAN DE MANTENIMIENTO

12.1 PLAN DE MANTENIMIENTO

El Sistema de Baterías precisa de un bajo mantenimiento. Sin embargo, para garantizar un funcionamiento óptimo es preciso realizar un procedimiento de mantenimiento del sistema.

Este procedimiento proporciona las pautas a seguir para garantizar un mantenimiento adecuado, maximizando el rendimiento y prolongando la vida útil del Sistema de Baterías. Seguir estas instrucciones para mantener el sistema en óptimas condiciones. En caso contrario puede llevar a una reducción de la vida del sistema, afectando también a los términos de la garantía del mismo (ver Capítulo 1.8 Limitación de garantías y responsabilidades).

12.1.1 Capacitación y Seguridad

Asegurar de que el personal responsable del mantenimiento del Sistema de Baterías esté adecuadamente capacitado en los procedimientos de mantenimiento y seguridad. Utilizar equipo de protección personal apropiado al manipular los Sistemas de Baterías y seguir todas las normativas de seguridad relevantes.

12.1.2 Limpieza

Se recomienda limpiar periódicamente todos los equipos que conforman el Sistema de Baterías de almacenamiento energético. Si la carcasa está sucia utilizar un paño suave y seco o un aspirador para eliminar el polvo. No utilizar líquidos como disolventes, abrasivos o líquidos corrosivos.

12.1.3 Almacenamiento

Es necesario realizar un ciclo de carga/descarga del sistema dependiendo de las condiciones de almacenamiento (temperatura y tiempo de almacenamiento), ver Sección 11 Requisitos y recomendaciones de transporte y almacenamiento.

12.1.4 Temperatura

En almacenamiento, mantener los Módulos en un entorno con una temperatura adecuada y estable. Instalar en un lugar bien ventilado y protegido de la exposición directa al sol o a condiciones climáticas severas. Ver Sección 11 Requisitos y recomendaciones de transporte y almacenamiento.

En uso, asegurar que trabajan dentro del rango de temperatura especificado por CEGASA (ver Capítulo 11.2 Requisitos ambientales de uso). En caso contrario, disponer de los medios necesarios (aislamiento, climatización, etc.).

12.1.5 Inspección Visual Regular

Realizar inspecciones visuales periódicas para detectar cualquier daño físico en el sistema. Prestar especial atención a los terminales y las conexiones.

12.1.6 Control de tensión

Comprobar regularmente que la tensión del Sistema de Baterías se encuentra dentro de los límites especificados por CEGASA mediante la plataforma EViewer (Anexo 4; Config. Sistema WebApp).

12.1.7 Carga completa

Realizar una carga completa del Sistema de Baterías, al menos una vez al mes con el objetivo de actualizar las posibles desviaciones del algoritmo de cálculo del SOC, ver Anexo A1 Documento de garantía.

12.1.8 Descargas profundas

Evitar descargar el Sistema de Baterías por debajo de un SoC del 10%. Descargas más profundas afectarán notablemente a la vida útil de las mismas. En caso de sobredescargar el Sistema de Baterías saltará su protección, pero es importante asegurarse de:

- Cargar el Sistema de Baterías sobredescargada en un plazo de 7 días si la temperatura ambiente es igual o superior a 25°C, ver Anexo A1 Documento de garantía.
- Cargar el Sistema de Baterías sobredescargada en un plazo de 15 días si la temperatura ambiente es inferior a 25°C, ver Anexo A1 Documento de garantía.

12.1.9 Revisión de avisos y alarmas

Comprobar regularmente la ausencia de avisos y/o alarmas mediante la plataforma EViewer, (ver Sección 8 Resolución de problemas).

12.1.10 Registro y Documentación

Llevar un registro detallado de todas las actividades de mantenimiento realizadas en el Sistema de Baterías de almacenamiento energético, incluyendo fechas de inspección, mediciones de tensión, limpieza y cualquier otra acción tomada. Mantener estos registros actualizados para facilitar el seguimiento del estado del sistema.

12.1.11 Actualización de Firmware

Asegurar de mantener actualizado su sistema con la última versión de FW.



INFORMACIÓN

Consultar con CEGASA en caso de precisar más información técnica.



INFORMACIÓN

Es requisito indispensable el cumplimiento de este plan de mantenimiento para hacer efectiva la garantía del producto.

12.2 PLAN DE MANTENIMIENTO CORRECTIVO

En caso de avería y precisar la sustitución de algún equipo que conforma el Sistema de Baterías por favor contactar con el equipo técnico (SAT) de CEGASA para poder ayudarle. En ningún caso manipular o abrir ningún equipo, el caso contrario conlleva la completa nulidad de la garantía de los equipos.

13 TABLA DE PARÁMETROS TÉCNICOS (TDS)



- 1 Unidad de control BMU EScal
- 2 Módulos EScal
- 3 Base

Nº Módulos	Energía (kWh)	Tensión Nominal	Rango Voltaje	Corriente Nominal (A)	Corriente Máxima (A) (1)	Corriente Pico	Potencia Nominal	Dimensiones (mm)	Peso (kg)
3	17	173	156-188	50	63	100	9	706x375x870 ⁽²⁾	175
4	23	230	208-251				12	706x375x1050 ⁽²⁾	225
5	29	288	260-313				15	706x375x1230 ⁽²⁾	280
6	35	346	312-376				18	706x375x1410 ⁽²⁾	330
7	40	403	364-438				21	706x375x1590 ⁽²⁾	385
8	46	461	416-501				24	706x375x1770 ⁽²⁾	435
9	52	518	468-564				27	1450x375x1230 ⁽³⁾	495
10	58	576	520-626				30	1450x375x1410 ⁽³⁾	545
11	63	634	572-689				33	1450x375x1410 ⁽³⁾	600
12	69	691	624-752				36	1450x375x1590 ⁽³⁾	650
13	75	749	676-814				39	1450x375x1590 ⁽³⁾	700
14	81	806	728-877				42	1450x375x1770 ⁽³⁾	755
15	86	864	780-940				45	1450x375x1770 ⁽³⁾	805

HASTA 4 STRINGS EN PARALELO

Posibilidad de paralelizar hasta 4 strings en un sistema final alcanzando un máximo de 344 kWh en una configuración serie de 15 Módulos y 4 strings.

- (1) Variación del valor de carga en temperaturas bajas y altas de celdas
- (2) Medidas aproximadas de una instalación en una única altura
- (3) Medidas aproximadas de una instalación en dos alturas

14 ANEXOS ESPECÍFICOS

A1 DOCUMENTO DE GARANTÍA

A2 PROTOCOLO DE COMUNICACIONES CAN BUS

A3 PROTOCOLO DE COMUNICACIONES MOD BUS

A4 CONFIGURACIÓN DE SISTEMA CON WEBAPP EVIEWER

A5 CONFIGURACIÓN IP DE DISPOSITIVOS PC

Energy you can trust

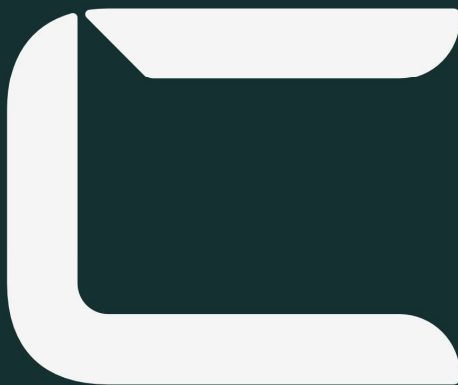

CEGASA

España. Centro productivo
Cegasa Energía S.L.U.
Parque Tecnológico de Álava, Calle Marie Curie 1
01510 Miñano, Vitoria-Gasteiz (Álava)

www.cegasa.com
hello@cegasa.com

+34 945 31 37 38